

Cassette Program Recorder
Magnétophone à cassette pour ordinateurs

X-730

Instructions
Notice d'emploi
Bedienungsanleitung

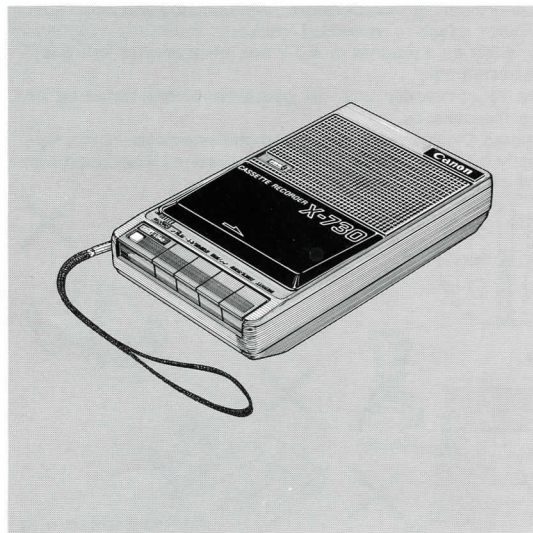

Canon

- Before operating this set, please read these instructions completely.
- Avant de mettre l'appareil en service, lire le mode d'emploi jusqu'au bout.

PRECAUTIONS

- Avoid using or placing this unit near sources of high temperature. Be especially careful not to allow this unit to remain in an automobile which is in the direct sunlight for a long time with the doors and windows closed, because this may cause deformation of the cabinet.
- Cassettes, both recorded and unrecorded, should be stored in a place away from high temperature, high humidity and direct sunlight. Never place a recorded cassette near any magnetic source, such as a magnet or a TV set, because this will affect tape performance.
- Be sure to completely stop all operation before removing or inserting the cassette.
- Avoid using C-120 cassette tape with this unit because this tape can easily become broken, stretched or twisted if not used with extreme care.

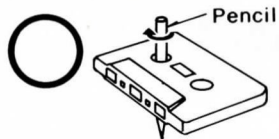
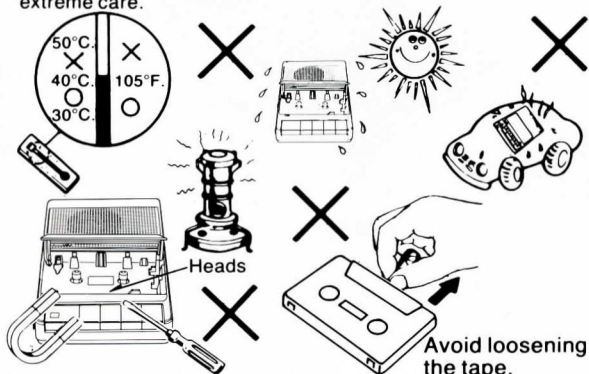

Tape looseness can be corrected by turning a pencil in the direction of the arrow.

PRECAUTIONS A PRENDRE

- Eviter d'utiliser ou de placer ce magnétophone près de sources de températures élevées. Prendre particulièrement soin de ne pas laisser longtemps cet appareil dans une voiture directement exposée au soleil avec portes et vitres fermées, car cela pourrait causer des déformations du boîtier.
- Les cassettes enregistrées ou non, ne doivent jamais être rangées dans un endroit exposé à de fortes températures, à un haut degré d'humidité ou aux rayons directs du soleil. Ne jamais placer les cassettes enregistrées près de sources magnétiques telles que des aimants ou un poste de télévision, car cela affecterait la performance de la bande.
- Mettre l'appareil sur arrêt avant d'enlever et placer la cassette.
- Ne pas utiliser les cassettes C-120: la bande se rompt ou s'étire trop facilement si elle n'est pas utilisée avec précaution.

VORSICHTSMASSEGEN

- Vermeiden Sie, dieses Tonbandgerät in der Nähe von Heizquellen zu benutzen oder aufzustellen. Achten Sie vor allem darauf, daß dieses Gerät nicht für längere Zeit der Sonneneinstrahlung in einem Auto mit geschlossenen Türen und Fenstern ausgesetzt wird, da dies zu Verformungen des Gehäuses führen kann.
- Sowohl bespielte als auch unbespielte Kassetten sollten nie an Plätzen gelagert werden, die hohen Temperaturen, verstärkter Luftfeuchtigkeit und direkter Sonneneinstrahlung ausgesetzt sind. Des gleichen lagern Sie eine bespielte Kassette niemals in der Nähe einer Magnetquelle, wie einem Magneten oder einem Fernsehgerät, da das zu einer Beeinträchtigung der Bandleistung führt.
- Vergewissern Sie sich, daß das Gerät vollständig ausgeschaltet ist, bevor Sie die Kassette herausnehmen und einlegen.
- Benutzen Sie keine C-120 Tonband-Kassetten in dieser Einheit, weil dieses Band leicht bricht, sich dehnt oder sich verwirrt, wenn es nicht mit großer Vorsicht benutzt wird.

**ERASURE PREVENTION DEVICE
DISPOSITIF DE PROTECTION CONTRE
L'EFFACEMENT ACCIDENTEL
AUFNAHMESPERRVORRICHTUNG**

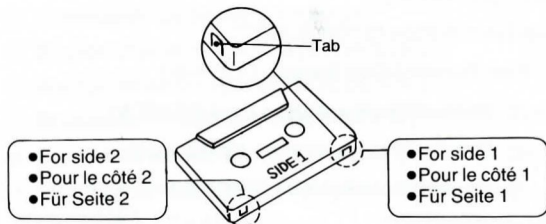

ERASURE PREVENTION

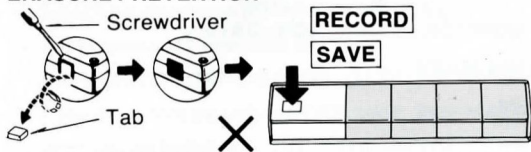

RE-RECORDING

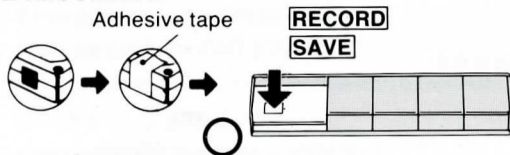

**CASSETTE INSERTION AND REMOVAL
MISE EN PLACE ET ENLEVEMENT DES
CASSETTES
EINLEGEN UND ENTNEHMEN DER
CASSETTEN**

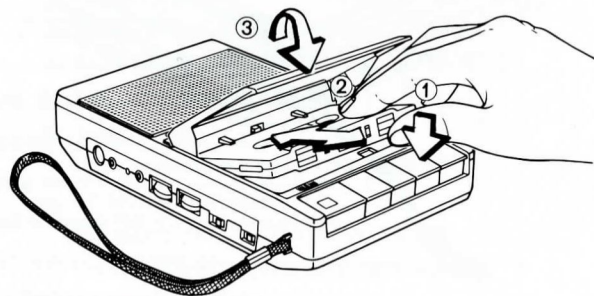

CONTROLS

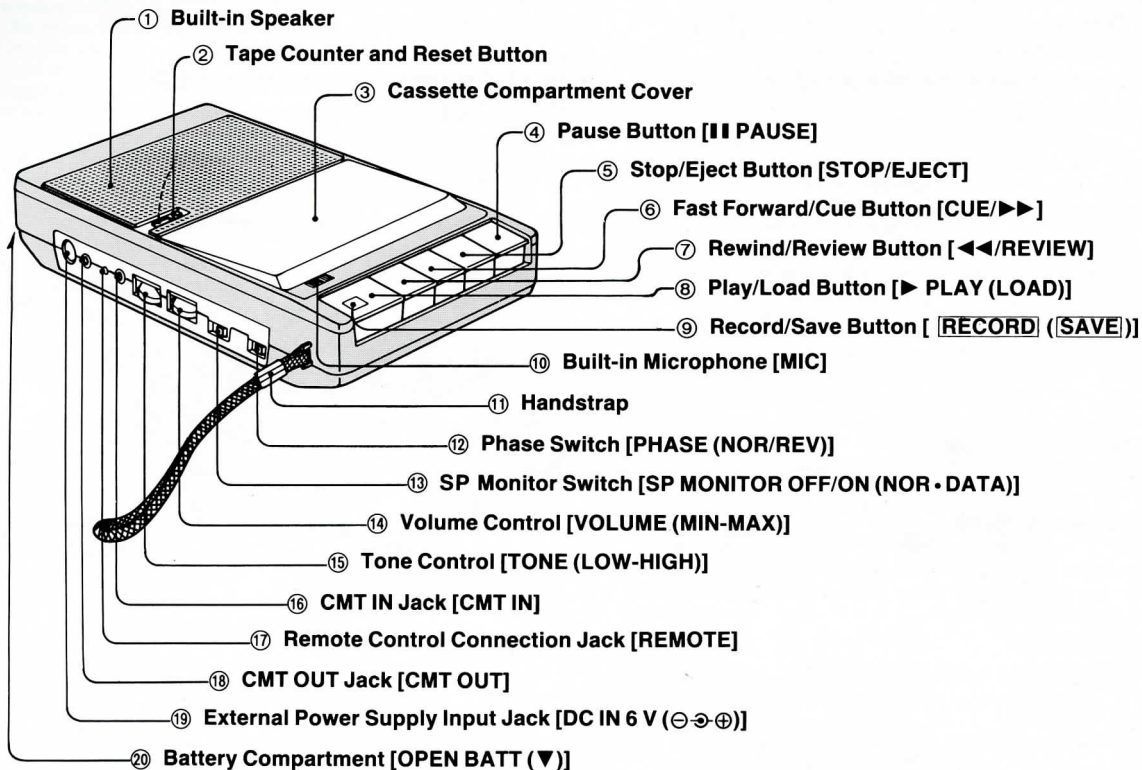

LES COMMANDES

- ① Haut-parleur incorporé
- ② Compteur et bouton de remise à zéro
- ③ Couvercle de la cassette
- ④ Commande de pause [II PAUSE]
- ⑤ Bouton d'arrêt/d'ejection [STOP/EJECT]
- ⑥ Bouton de bobinage rapide [CUE/▶▶]
- ⑦ Bouton de rebobinage [◀◀/REVIEW]
- ⑧ Bouton de lecture/charge [▶ PLAY (LOAD)]
- ⑨ Bouton d'enregistrement/mémorisation
[RECORD] (SAVE)]
- ⑩ Microphone incorporé [MIC]
- ⑪ Bracelet
- ⑫ Sélecteur de phase [PHASE (NOR/REV)]
- ⑬ Interrupteur de contrôle SP
[SP MONITOR OFF/ON (NOR - DATA)]
- ⑭ Potentiomètre de volume [VOLUME (MIN-MAX)]
- ⑮ Réglage de tonalité [TONE (LOW-HIGH)]
- ⑯ Prise d'entrée de CMT [CMT IN]
- ⑰ Prise pour télécommande [REMOTE]
- ⑱ Prise de sortie de CMT [CMT OUT]
- ⑲ Prise pour adaptateur d'alimentation extérieure
[DC IN 6 V (⊖ → ⊕)]
- ⑳ Compartiment des piles [OPEN BATT (▼)]

BEDIENUNGSELEMENTE

- ① Eingebauter Lautsprecher
- ② Bandlängenzählwerk und Rückstelltaste
- ③ Cassettenfachdeckel
- ④ Pausentaste [II PAUSE]
- ⑤ Stop/Auswurf-taste [STOP/EJECT]
- ⑥ Schnellvorlauf-taste [CUE/▶▶]
- ⑦ Rückspultaste [◀◀/REVIEW]
- ⑧ Wiedergabe/Load-taste [▶ PLAY (LOAD)]
- ⑨ Aufnahme/Savetaste [RECORD] (SAVE)]
- ⑩ Eingebautesmikrofon [MIC]
- ⑪ Tragriemen
- ⑫ Phasenschalter [PHASE (NOR/REV)]
- ⑬ SP Monitorschalter
[SP MONITOR OFF/ON (NOR - DATA)]
- ⑭ Lautstärkeregler [VOLUME (MIN-MAX)]
- ⑮ Klangregler [TONE (LOW-HIGH)]
- ⑯ Buchse CMT IN [CMT IN]
- ⑰ Fernbedienungs-Anschlußbuchse [REMOTE]
- ⑱ Buchse CMT OUT [CMT OUT]
- ⑲ Anschlußbuchse für Wechselstrom adaptor
[DC IN 6 V (⊖ → ⊕)]
- ⑳ Batteriefach [OPEN BATT (▼)]

POWER SOURCE

- To use with batteries (DC power source)

1

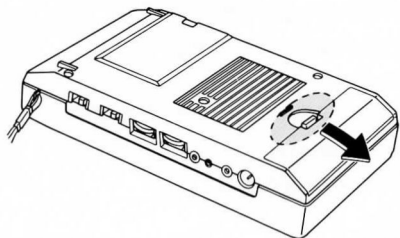

ALIMENTATION

- Alimentation sur piles (c.c.)

2

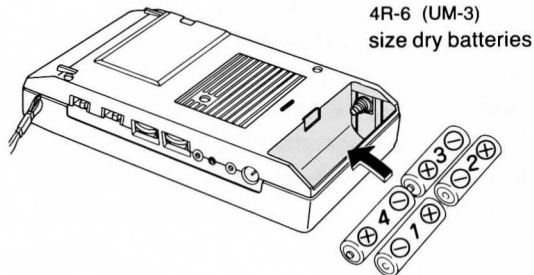

STROMQUELLE

- Betrieb mit Batterien (Gleichstromquelle)

- Battery life

- Durée des piles

- Lebensdauer der Batterien

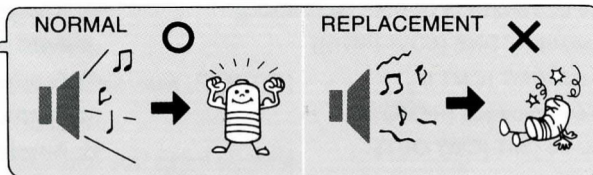
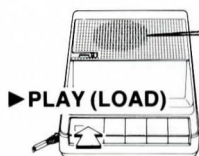

- To use with household current (AC power source)
- Alimentation sur courant secteur (c.a)
- Betrieb mit Haushaltsstrom (Wechselstromquelle)

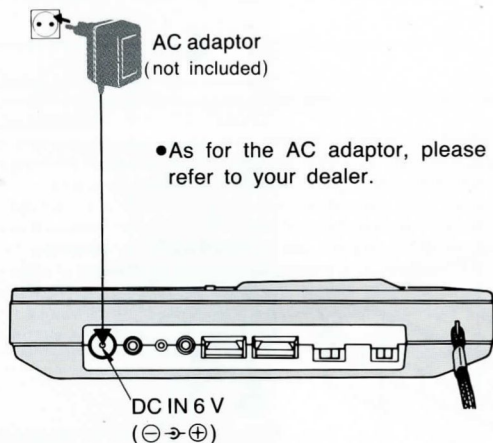

Note:

When batteries are used, disconnect both ends of the AC adaptor.

Note:

Débrancher les deux extrémités du transformateur C.A. lors du fonctionnement sur piles.

Bemerkung:

Trennen Sie den Netzadapter, sowohl von der Netzsteckdose als auch von der Gerätebuchse wenn Sie das Gerät mit Batterien betreiben.

- Connection with Personal Computer
- Connexion à l'ordinateur individuel
- Anschluß an den Tischcomputer

Remote Control Connection Jack

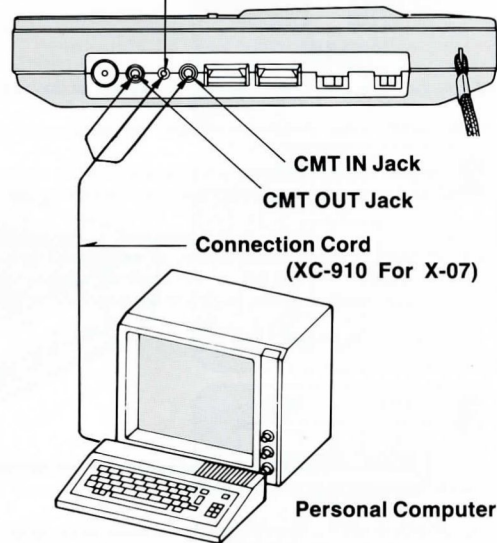

- For details, refer to the Operating Instructions of the Personal Computer.
- Pour les détails, se reporter au Manuel d'utilisation de l'ordinateur individuel.
- Für nähere Einzelheiten siehe die Bedienungsanleitung des Tischcomputers.

PLAYING BACK (LOADING) PROGRAMS LECTURE DE PROGRAMMES (LOADING)

WIEDERGABE (LOADING) VON PROGRAM

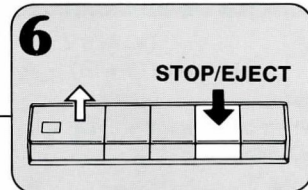
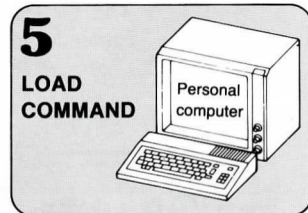
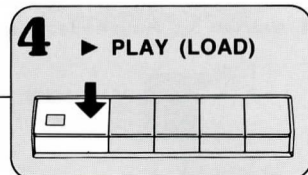
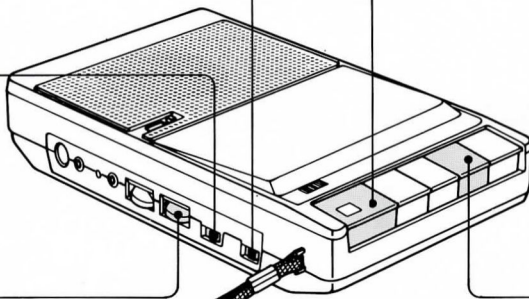
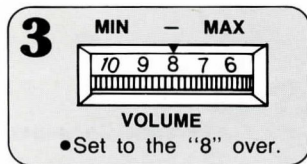
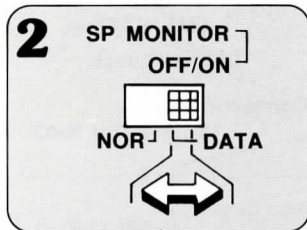
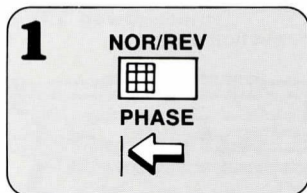

Notes:

- If the personal computer does not have a remote control function, push in the Pause Button and then push the Play/Load Button.
- The Pause Button is released when the personal computer is set to the load command, the tape is allowed to run and the program/data are read into the personal computer's memory.
- The program recorder can be set to the fast forward/cue or rewind/review mode when connected to the personal computer without a command from the personal computer. This is handy for finding programs on the tape and comparing (verifying) the tape contents and memory contents of the personal computer.

- Do not vary the volume while the tape is traveling since this may result in an error.
- When the Volume Control is set to the "10" position, "READ" errors may appear depending on the connected personal computer. Experiment a few times and decide the optimum position of the Volume Control.
- If the SP Monitor Switch is set to "NOR", or if the Phase Switch is operated during loading, this will cause an error.
- The Tone Control will not operate during loading.

Notes:

- Si l'ordinateur individuel ne dispose pas d'une fonction de télécommande, appuyer sur la bouton de pause, puis appuyer la bouton de lecture/charge.
- La commande de pause est libérée lorsque l'ordinateur individuel reçoit la commande de charge; la bande peut défiler et le programme/données est lu dans la mémoire de l'ordinateur individuel.
- L'enregistreur de programme peut être réglé dans le mode d'avance rapide/repérage ou de reboinage/revue lorsqu'il est relié à l'ordinateur personnel sans être commandé par ce dernier; Ceci est pratique pour repérer les programmes sur la bande et pour comparer (vérifier) le contenu de la bande et celui de la mémoire de l'ordinateur personnel.
- Pour éviter de provoquer une erreur, ne pas modifier le volume pendant le défilement de la bande.
- Lorsque le réglage de volume est amené à la position "10", il peut arriver que, d'après l'ordinateur personnel enregistré, des erreurs "READ" apparaissent. Se livrer à plusieurs essais et déterminer la meilleure position du réglage de volume.
- Si le sélecteur de haut-parleur de contrôle SP est réglé sur "NOR", ou si l'interrupteur de phase est manipulé pendant le chargement, une erreur se produira.
- Le réglage de tonalité est inopérant pendant le chargement.

Bermerkungen:

- Falls der Tischcomputer nicht über eine Fernbedienungsfunktion verfügt, drücken Sie die Pausentaste und drücken Play/Load taste.
- Sobald der Ladebefehl am Tischcomputer eingegeben wird, wird der Pausentaste ausgerastet, der Bandlauf beginnt und Programm/Daten werden in der Speicher des Tischcomputers eingelesen.
- Bei Anschluß des Programmrecorders an einen Personal Computer kann das Gerät ohne Befehl vom Computer auf die Betriebsarten Schnellvorlauf/Cue oder Rückspulen/Review geschaltet werden. Dies ist sehr praktisch, um Programme auf dem Band aufzufinden oder den Bandinhalt mit dem Speicherinhalt des Personal Computers zu vergleichen (prüfen).
- Verändern Sie auf keinen Fall die Einstellung der Lautstärke während das Band läuft, da dies zu Fehlern bei der Speicherung führen könnte.
- Bei auf "10" eingestelltem Lautstärkeregler können je nach angeschlossenem Personal-Computer Lesefehler auftreten. Probieren Sie einige Lautstärkereglereinstellungen aus, um die optimale Lautstärke ausfindig zu machen.
- Wenn der SP-Monitorschalter auf "NOR" eingestellt oder der Phasenschalter während des Ladens betätigt wird, wird ein Fehler verursacht.
- Der Klangregler funktioniert während des Ladens nicht.

RECORDING (SAVING) PROGRAMS ENREGISTREMENT DE PROGRAMMES (SAVING)

AUFNAHME (SAVING) VON PROGRAMMEN

1

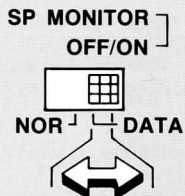

2

RECORD
SAVE

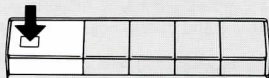

Reset the
tape counter.

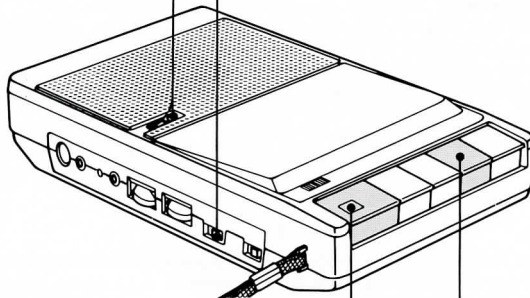

3

SAVE
COMMAND

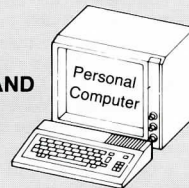

4

STOP/EJECT

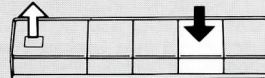

Notes:

- If the personal computer does not have a remote control function, push in the Pause Button and then immediately set the Record/Save Button.
- The Pause Button is released when the personal computer is set to the save command, the tape is allowed to run and the program/data of the personal computer are recorded onto the tape.
- Install the unit and the personal computer, and the Display separately for use. If they are installed close together, errors may be produced in the signals due to noise.
- It is not possible to adjust the monitor volume during recording.
- Do not use twist or kink tape.

Notes:

- Si l'ordinateur individuel ne dispose pas d'une fonction de télécommande, appuyer sur la bouton de pause, puis appuyer la bouton d'enregistrement/mémorisation.
- La commande de pause est libérée lorsque l'ordinateur individuel reçoit la commande de conservation; la bande peut défiler et le programme/données de l'ordinateur individuel est enregistré sur la bande.
- Pour l'installation, installer l'appareil, l'ordinateur personnel, et le moniteur loin le uns des autres. S'ils sont installés trop près l'un de l'autre, les parasites risquent d'introduire des erreurs dans les signaux.
- Il n'est pas possible de régler le volume du téléviseur de contrôle pendant l'enregistrement.
- Ne pas utiliser de bandes entortillées ou abîmées.

Bermerkungen:

- Falls der Tischcomputer nicht über eine Fernbedienungsfunktion verfügt, drücken Sie die Pausentaste und drücken Record/Save-Taste.
- Sobald der Sicherstellungsbefehl am Tischcomputer eingegeben wird, wird der Pausenschalter ausgerastet, der Bandlauf beginnt und Programm/Daten des Tischcomputers werden auf das Band aufgezeichnet.
- Dieses Gerät, den Personal Computer sowie das Display für normalen Gebrauch getrennt aufstellen, da bei zu naher Aufstellung aufgrund von Rauschen eventuell Signalfehler auftreten.
- Die Mithörlautstärke kann während einer Aufnahme nicht justiert werden.
- Keine verdrehte oder beschädigte Bänder benutzen.

■ SP Monitor Switch

NORWhen recording or playing back normally.

DATA

(SP MONITOR OFF)When loading or saving the program without the monitor sound.

DATA

(SP MONITOR ON)When loading or saving while monitoring the program. (A soft gabled sound is heard from the Built-in Speakers.)

■ Sélecteur de contrôle SP

NORPour un enregistrement ou une lecture de façon normale.

DATA

(SP MONITOR OFF)Pour charger ou sauver le programme sans son de moniteur.

DATA

(SP MONITOR ON)Pour charger ou sauver un programme tout en le surveillant. (Un léger son est audible par les haut-parleurs incorporés.)

■ SP Monitorschalter

NORFür normale Aufnahme/Wiedergabe.

DATA

(SP MONITOR OFF)Für Laden und Sicherstellen des Programms ohne Monitor ton.

DATA

(SP MONITOR ON)Für Laden und Sicherstellen bei Überwachung des Programms. (Ein weicher "Babbelton" wird von den eingebauten Lautsprechern abgegeben.)

■ The Phase Switch

Some program cassettes (software tape) on the market will result in an error signal when loaded. At such times, set the Phase Switch to the "REV" side and reload. Normally keep the Phase Switch at the "NOR" position.

● If an error signal appears while the program is loaded.

1. Set the Phase Switch to the "REV" position, then reload. (When loaded at the "REV" position, set to the "NOR" position.)
2. Change the Volume Control position, then reload.

■ Sélecteur de phase

Certaines cassettes de programme (bande de logiciel) disponibles sur le marché produiront un signal d'erreur quand elles sont placées dans l'appareil. Dans ce cas, placer le sélecteur de phase sur le côté "REV" et ré-installer la cassette. En temps normal, laisser ce sélecteur à la position "NOR".

● Si un signal d'erreur apparaît pendant que le programme est passé.

1. Placer le sélecteur de phase à la position "REV" et ré-installer la cassette. (En cas de mise en place à la position "REV", choisir la position "NOR".)
2. Changer la position du réglage de volume et remettre la cassette en place.

■ Der Phasenschalter

Einige handelsübliche Programmcassetten (Software-Band) verursachen beim Laden ein Fehlersignal. In diesem Fall den Phasenschalter auf "REV" stellen und noch einmal laden. Der Phasenschalter bleibt normalerweise in der Stellung "NOR".

● Fehlermeldung bei Laden des Programms:

1. Den Phasenschalter auf "REV" stellen und dann erneut laden. (Falls in der Position "REV" geladen wurde, auf "NOR" umstellen.)
2. Die Lautstärkereglereinstellung ändern, dann erneut laden.

PLAYBACK

LECTURE

WIEDERGABE

1

SP MONITOR
OFF/ON



NOR DATA



2

▶ PLAY (LOAD)

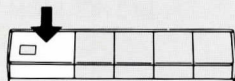

3

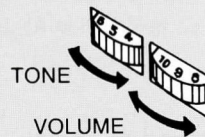

4

STOP/EJECT

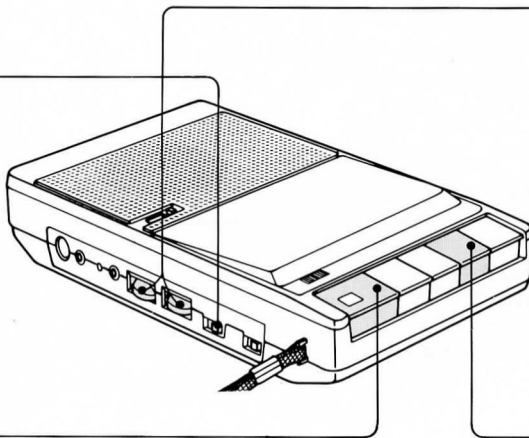
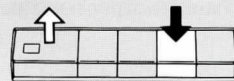

■ Automatic stop system

During recording or playback when the tape comes to an end, the respective operating buttons automatically return to their original positions.

■ Système d'arrêt automatique

Lorsque la bande arrive à son extrémité, tant au cours de l'enregistrement que de la lecture, les touches de fonctionnement utilisées reviennent automatiquement à leur position originale.

■ Automatische Bandendabschaltung

Bei Erreichen des Bandendes während Aufnahme und Wiedergabe werden die jeweiligen Funktionstasten automatisch zu ihren neutralen Stellungen ausgerastet.

RECORDING

1

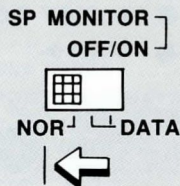

2

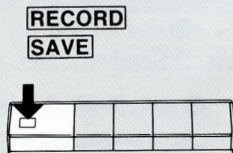

■ Erasure of recordings

All previous recordings are automatically erased when a new recording is made, and only the new recording remains.

■ Effacement des enregistrements

Lorsqu'on effectue un nouvel enregistrement, tous les enregistrements précédents s'effacent automatiquement: seul le dernier reste.

ENREGISTREMENT

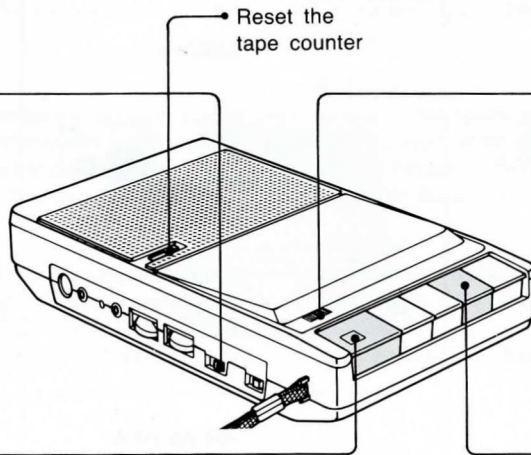

AUFNAHME

3

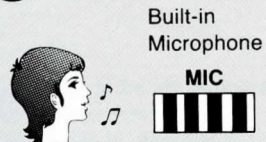

4

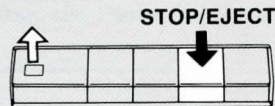

■ Löschen von Aufnahmen

Alle früheren Aufnahmen werden automatisch gelöscht, wenn Sie neue Aufnahmen machen, wobei nur die neue Aufnahme bestehen bleibt.

- Monitoring
- Contrôle auditif
- Mithören

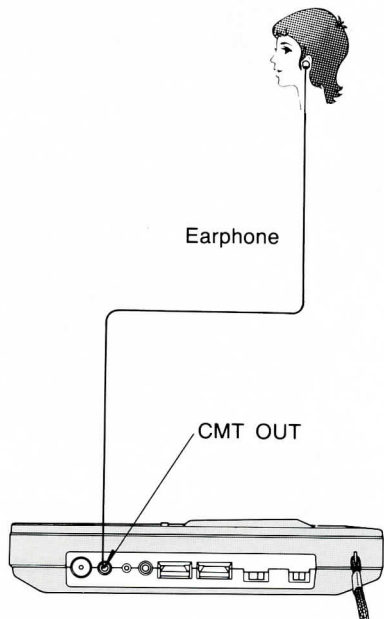

- Fast forward and rewind
- Bobinage rapide et rebobinage
- Schnelle Vorlauf- und Rückspulen

“CUE/▶▶”

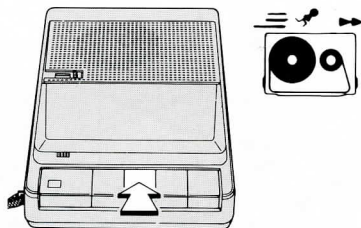

“◀◀/REVIEW”

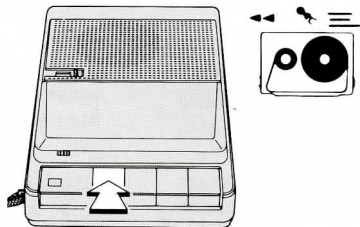

- “Cue” and “review”
- Réperage avant et arrière
- “Cue” und “Review”

- ① “▶ PLAY (LOAD)”
- ② “CUE/▶▶”

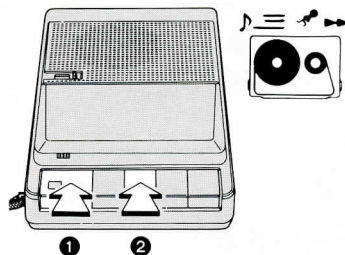

- ① “▶ PLAY (LOAD)”
- ② “◀◀/REVIEW”

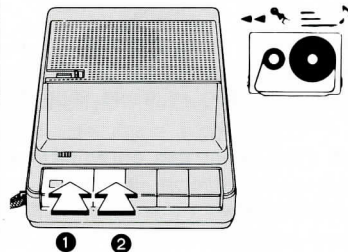

■ Quick Review

To listen to the sound you have recorded, depress and hold the Rewind/Review Button. This will rewind the tape. When you remove your finger, the sound you recorded will be heard.

■ Revue rapide

Pour écouter le son que l'on a enregistré, appuyer sur le bouton de rebobinage/revue (REWIND/REVIEW) et le maintenir enfoncé. Ceci rebobine la bande. Lorsqu'on retire son doigt, on entend le son que l'on a enregistré.

■ Schnelle Wiederholung

Drücken Sie die Taste REWIND/REVIEW und halten Sie die Taste gedrückt, wenn Sie den aufgezeichneten Ton hören möchten. Dabei wird das Band zurückgespult. Wenn Sie die Taste loslassen, können Sie den aufgezeichneten Ton beim Rückspulen hören.

■ Follow-up recording

Recording can be started during playback by simply depressing the Record/Save Button.

■ Passage en mode d'enregistrement pendant la lecture

Il est possible de passer en mode d'enregistrement pendant la lecture. Pour cela, il suffit de pousser sur le bouton d'enregistrement/mémorisation.

■ Aufnahmen während einer Wiedergabe

Indem Sie während einer Wiedergabe die Taste Record/Save drücken, können Sie sofort mit einer Aufnahme beginnen.

■ Pause

Pause Button is used to stop the tape temporarily during tape playback or recording. To resume tape movement once again, press the Pause Button.

■ Pause

Le bouton de pause permet d'arrêter la bande temporairement pendant la lecture ou enregistrement. Pour reprendre le défilement de la bande, appuyer sur le bouton de pause.

■ Pause

Mit Hilfe der Pausentaste kann der Bandlauf während der Wiedergabe oder Aufnahme vorübergehend angehalten werden.

Um den Bandlauf fortzusetzen, die Pausentaste drücken.

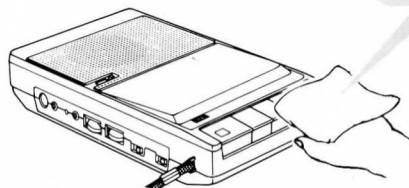
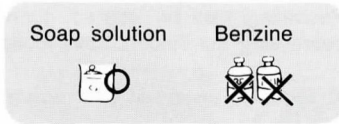
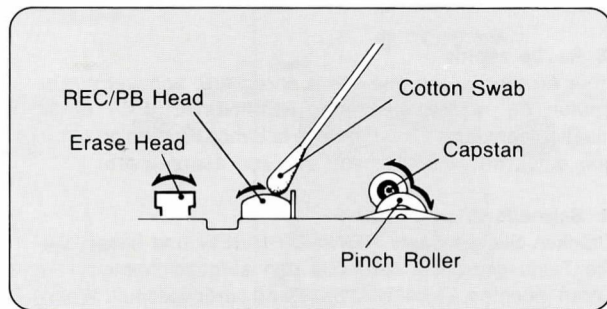
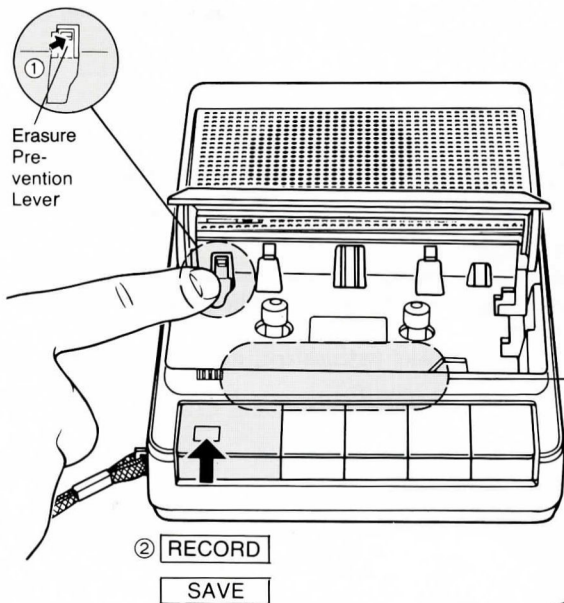

SPECIFICATIONS

Power Requirement:	Battery; 6 V (four R6 size dry batteries) AC; with AC Adaptor
Power Consumption:	5 W
Power Output:	700 mW...Max.
Frequency Response:	100~8,000 Hz
Tape Speed:	4.8 cm/s
Fast Forward and Rewind Time:	Approx. 90 seconds with C-60 cassette tape
Track System:	2-track monaural recording and playback
Jacks:	CMT in; sensitivity 0.25 mV/ applicable microphone impedance 200Ω~1 kΩ Remote; for start and stop at hand CMT out; 8Ω DC in; 6 V
Speaker:	6.5 cm
Dimensions (W×H×D):	11.9 cm×4.0 cm×20.2 cm
Weight:	600 g, without batteries

Design and Specification are subject to change without notice.

FICHE TECHNIQUE

Alimentation:	4 piles de taille R6 soit 6 Volts Secteur; avec adaptateur secteur
Consommation:	5 W
Sortie de puissance:	700 mW...Max.
Réponse de fréquence:	100~8.000 Hz
Vitesse de bande:	4,8 cm/s
Durée d'avance rapide et de reboinage:	Environ 90 sec. avec cassette C-60
Système de piste:	Enregistrement et lecture monauraux 2 pistes.
Prises:	Entrée CMT: sensibilité 0,25 mV/ Impédance de microphone 200Ω à 1 kΩ Télécommande; pour mise en marche et arrêt à distance Sortie CMT: 8Ω Entrée CC: 6 Volts
Haut-parleur:	6,5 cm
Dimensions (W×H×P):	11,9 cm×4,0 cm×20,2 cm
Poids:	600 g sans les piles

Design et spécifications sujettes à modifications sans préavis.

Canon

CANON INC.

7-1, Nishi-shinjuku 2-chome, Shinjuku-ku, Tokyo 160, Japan

P.O.Box 5050, Shinjuku Dai-ichi Seimei Building, Tokyo 160, Japan

CANON U.S.A., INC.

HEAD OFFICE One Canon Plaza, Lake Success, Long Island, N.Y. 11042, U.S.A.

CHICAGO 140 Industrial Drive, Elmhurst, Illinois 60126, U.S.A.

LOS ANGELES 123 Paularino Avenue East, Costa Mesa, California 92626, U.S.A.

ATLANTA 6380 Peachtree Industrial Blvd., Norcross, Georgia 30071, U.S.A.

DALAS 2035 Royal Lane, Suite 290, Dallas, Texas 75229, U.S.A.

CANON CANADA INC.

HEAD OFFICE 3245 American Drive, Mississauga, Ontario, L4V 1N4, Canada

CALGARY 2828, 16th Street, N.E. Calgary, Alberta, T2E 7K7, Canada

CANON EUROPA N.V.

P.O. Box 7907, 1008 AC Amsterdam, The Netherlands

CANON FRANCE S.A.

Centre D'Affaires Paris-Nord, Immeuble Ampère 5,93151 Le Blanc Mesnil, Cedex, France

CANON U.K. LTD.

Airport House, Purley Way, Croydon, CR0 OXZ, United Kingdom

CANON RECHNER DEUTSCHALAND GmbH

P.O. Box 1209, 8033 München-Martinsried, West Germany

CANON LATIN AMERICA, INC.

SALES DEPARTMENT P.O.Box 7022, Panama 5, Rep. of Panama

REPAIR SERVICE CENTER P.O.Box 2019, Colon Free Zone, Rep. of Panama

CANON HONGKONG TRADING CO., LTD.

Golden Bear Industrial Centre, 7th Floor, 66-82 Chai Wan Kok Street, Tsuen Wan, New Territories, Hong Kong

CANON AUSTRALIA PTY. LTD.

1 Hall Street, Hawthorn East, Victoria 3123, Australia